

Схема сборки брифинга V-831, V-832

1. Вставить эксцентрики А в отверстия на детали 2 стрелками к торцевым отверстиям.
2. Ввернуть присадки для опор G в торцы детали 2.
3. Ввернуть опоры F в присадки для опор G.
4. Ввернуть дюбели В в детали 3, и 4.
5. Ввернуть муфты I в деталь 1 и ввернуть в них дюбели E.

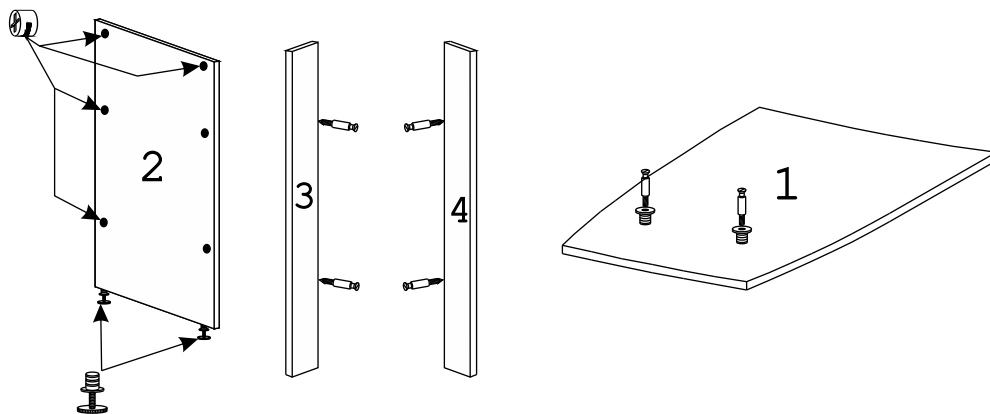

6. Соединить детали 2,3, и 4, затянуть эксцентрики по часовой стрелке до упора.
7. Соединить деталь 1 с деталью 2, затянуть эксцентрики по часовой стрелке до упора.
8. Надеть на детали 3 и 4 с обеих сторон торцевой профиль J.
9. Вставить заглушки Н в эксцентрики А.
10. Вставить заглушки К в профиль J снизу.
11. Прикрутить уголок С шурупами D с внутренней стороны брифинга.

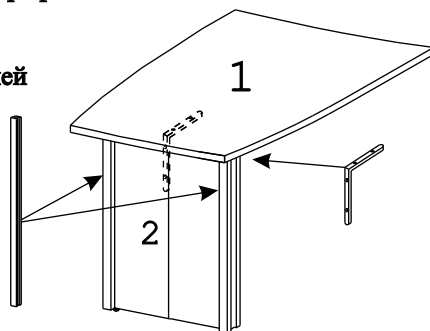
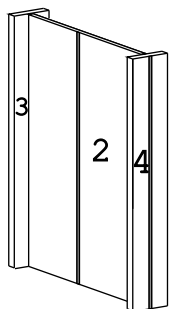

Фурнитура										
A	B	C	D	E	F	G	H	I	J	K
6шт	4шт	1шт	4шт	2шт	2шт	2шт	6шт	2шт	4шт	4шт

Схема сборки брифинга V-831, V-832

1. Вставить эксцентрики А в отверстия на детали 2 стрелками к торцевым отверстиям.
2. Ввернуть присадки для опор G в торцы детали 2.
3. Ввернуть опоры F в присадки для опор G.
4. Ввернуть дюбели В в детали 3, и 4.
5. Ввернуть муфты I в деталь 1 и ввернуть в них дюбели E.

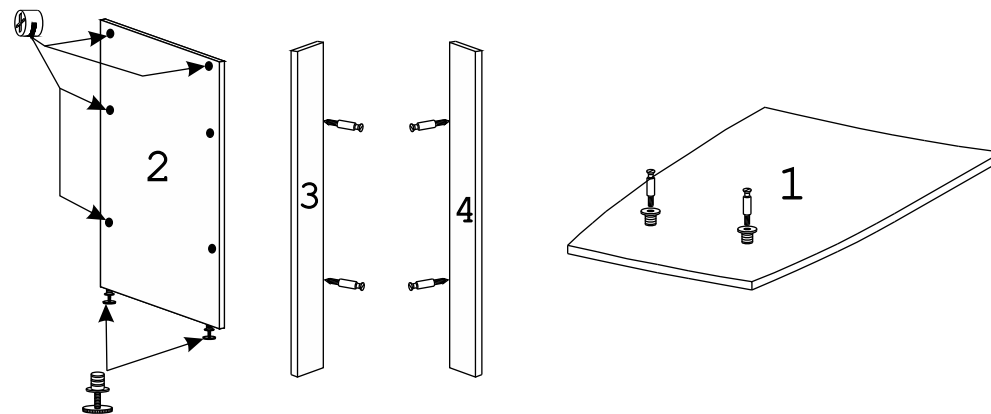

6. Соединить детали 2,3, и 4, затянуть эксцентрики по часовой стрелке до упора.
7. Соединить деталь 1 с деталью 2, затянуть эксцентрики по часовой стрелке до упора.
8. Надеть на детали 3 и 4 с обеих сторон торцевой профиль J.
9. Вставить заглушки Н в эксцентрики А.
10. Вставить заглушки К в профиль J снизу.
11. Прикрутить уголок С шурупами D с внутренней стороны брифинга.

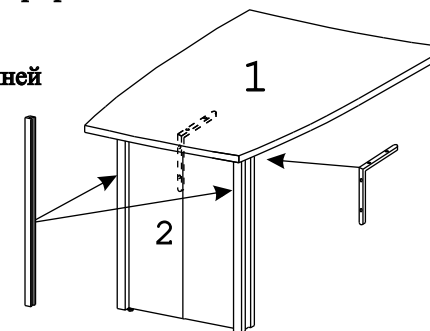
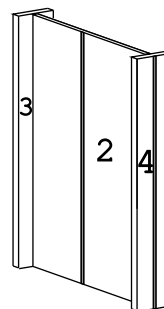

Фурнитура										
A	B	C	D	E	F	G	H	I	J	K
6шт	4шт	1шт	4шт	2шт	2шт	2шт	6шт	2шт	4шт	4шт